

EAC

Карниз LV3

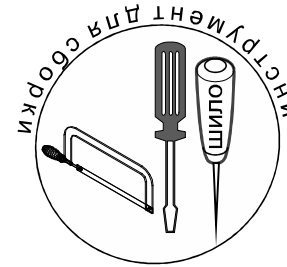

- Показана инструкция сборки левосторонней композиции
- Сборка правосторонней композиции аналогична

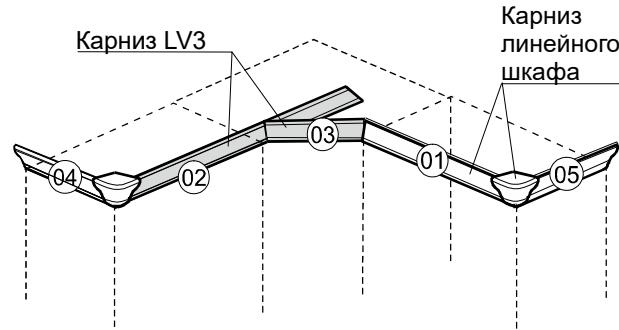

инструкция по сборке

Сборку производите на твердой и ровной поверхности.

► Фирма оставляет за собой право вносить изменения не влияющие на качество изделия

Дисперсия ПВА 15гр.  1шт.	Шпонка 60x45  * шт.	Шуруп 4x25 ш3  * шт.
---	---	---

* Количество определяется компоновкой шкафа

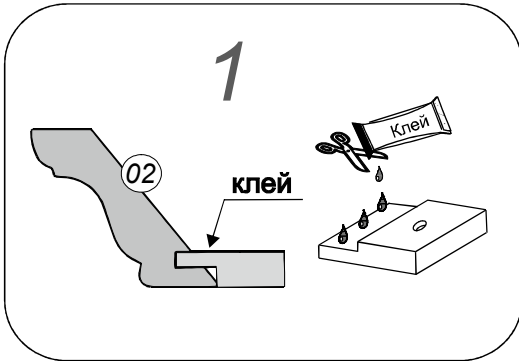

3 ВНИМАНИЕ!

- Угловой элемент карниза установить в последнюю очередь.

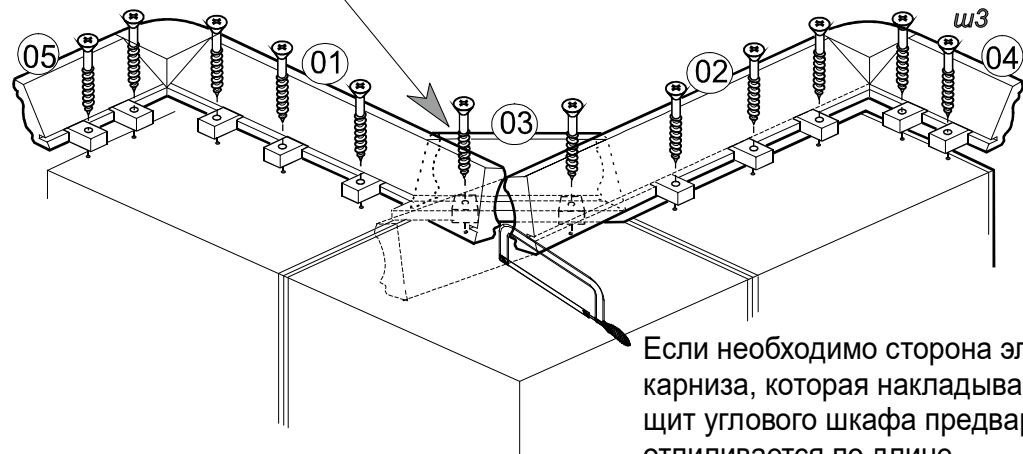
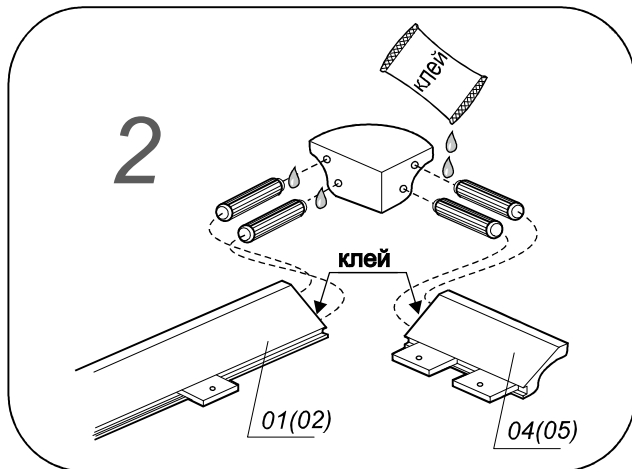
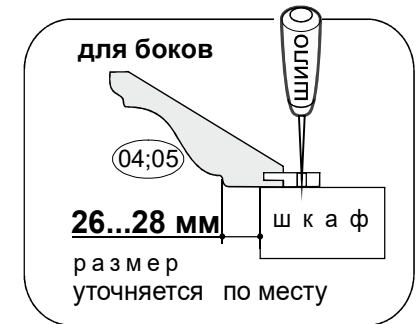
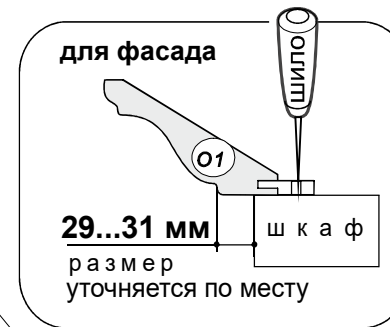

Если необходимо сторона элемента карниза, которая накладывается на щит углового шкафа предварительно отпиливается по длине.